

技术参数

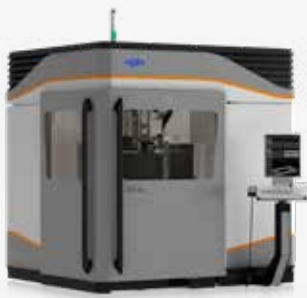

CUT X 350

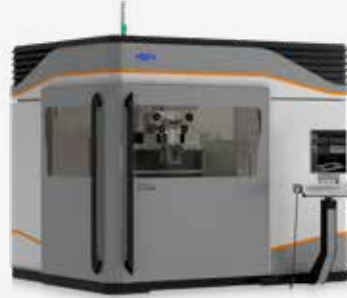

CUT X 500

		CUT X 350	CUT X 500
机床			
加工方式		浸水式线切割	浸水式线切割
整机尺寸 (*)	mm (in)	2520 x 2340 x 2154 (99.21 x 92.12 x 84.8)	2822 x 3533 x 2444 (111.1 x 139.09 x 96.22)
设备总重, 不含工作液	kg (lbs)	3900 (8598)	5340 (11773)
加工区			
工作液槽		自动升降槽	自动升降槽
易接近性		正面 + 左侧	正面 + 左侧
最大工件尺寸 (*)	mm (in)	800 x 550 x 250 (31.49 x 21.65 x 9.8)	1000 x 700 x 250 (39.37 x 27.56 x 9.8)
最大工件重量	kg (lbs)	750 (1653)	1500 (3306)
工作台尺寸 (**)	mm (in)	680 x 450 (26.77 x 17.71)	850 x 450 (33.46 x 17.71)
地面到工作台的距离	mm (in)	1100 (43.3)	1000 (39.37)
工作液总容量	l (gal)	700 (175)	
工作液的液位调整	mm (in)	0 - 250 (0 - 9.84) 自动	0 - 250 (0 - 9.84) 自动
工作液类型		去离子水	去离子水
X 轴, Y 轴, Z 轴和 U 轴, V 轴			
X 轴, Y 轴, Z 轴行程 (*)	mm (in)	350 x 250 x 256 (13.78 x 9.84 x 10.08)	500 x 350 x 256 (19.68 x 13.78 x 10.08)
U 轴, V 轴行程 (**)	mm (in)	± 70 (2.75)	± 70 (2.75)
最高速度 (X 轴, Y 轴和 U 轴, V 轴)	m/min (ft/min)	3 (9.84)	3 (9.84)
最高人工定位速度	m/min (ft/min)	2 (6.56)	2 (6.56)
玻璃直线光栅尺		4 轴标配 (X 轴, Y 轴, U 轴, V 轴)	4 轴标配 (X 轴, Y 轴, U 轴, V 轴)
带碰撞保护 (ICP) 功能		5 轴标配 (X 轴, Y 轴, Z 轴, U 轴, V 轴)	5 轴标配 (X 轴, Y 轴, Z 轴, U 轴, V 轴)
锥度加工			
最大锥度	°/mm (in)	30°/100 (3.94)	30°/100 (3.94)
供电 (机床)			
三相输入电压	V	380/400	380/400
最大功耗	kVA	12	12
压缩空气连接			
压力	MPa (PSI)	0.6 - 0.8 (87-116)	0.6 - 0.8 (87-116)
最大功耗	l/min (gal/min)	150 (40)	150 (40)

* 宽度 x 深度 x 高度 ** 宽度 x 深度

CUT X 350

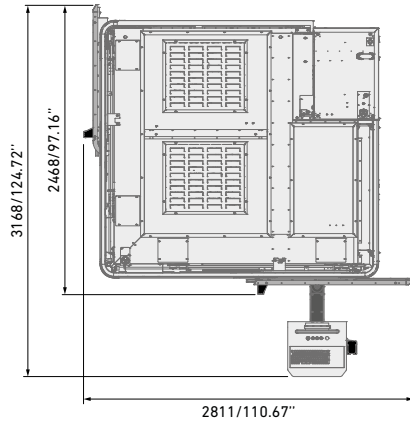
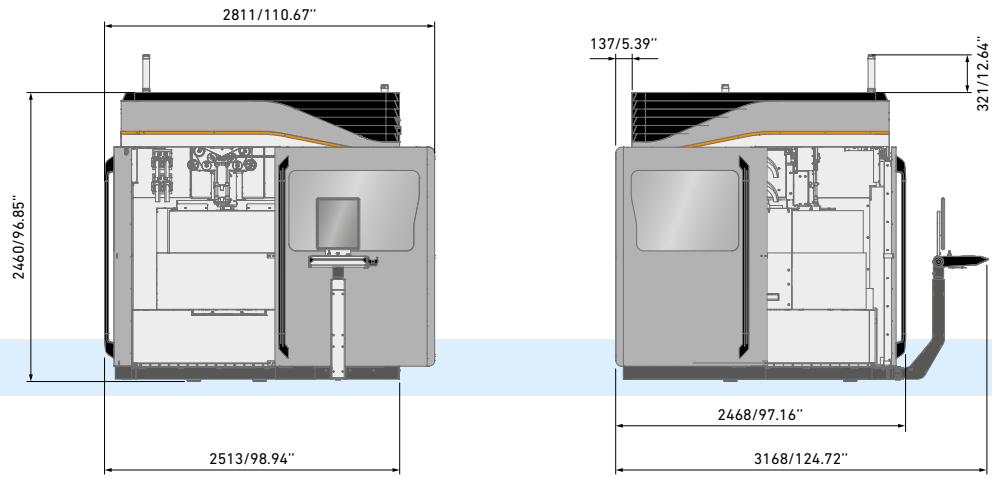

CUT X 500

